

grupa wyrobów 15: SKRZYŃKA PANELOWA (SP2-WST) - wolnostojąca

1



2



3



4

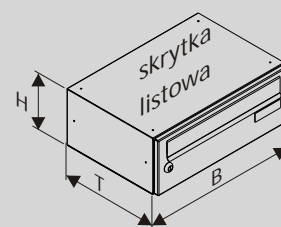

Standardowe gabaryty skrytki listowej:

H = 110 mm,

B = 370 mm, T = 265 mm (wersja "SP2-D1126")

B = 260 mm, T = 370 mm (wersja "SP2-B1137")

B = 300 mm, T = 370 mm (wersja "SP2-E1137")

Opis:

1) zestaw w obudowie z profilu aluminiowego, bez daszka,

2) zestaw w płaszczu aluminiowym, 3-stronnym, nogi przykręcane do podłoża,

3) zestaw w obudowie z blachy profilowanej 4-stronnej,

oraz z daszkiem dwuspadowym, nogi do zabetonowania,

4) zestaw w obudowie z profilu aluminiowego, oraz z daszkiem jednospadowym, nogi przykręcane do podłoża.

grupa wyrobów 15: SKRZYŃKA PANELOWA (SP2-WST) - wolnostoj ca

5



6

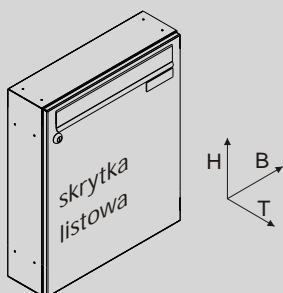

Standardowe gabaryty skrytki listowej:

H = 330 mm

B = 370 mm, T = 110 mm (wersja "SP2-D3311")

B = 260 mm, T = 110 mm (wersja "SP2-B3311")

Opis:

5) zestaw z nogami z profilu aluminiowego, prawa górną skrytką przeznaczoną do montażu u wideodomofonu,

6) zestaw w całości wykonany z blachy kwasoodpornej szlifowanej, nogi przykręcane do podłoża,

7) zestaw w płaszczyźnie aluminiowej, 3-stronny, nogi z profilu aluminiowego 80x40, przykręcane do podłoża.

7



grupa wyrobów 15: SKRZYŃKA PANELOWA (SP2-WST) - wolnostojąca

8

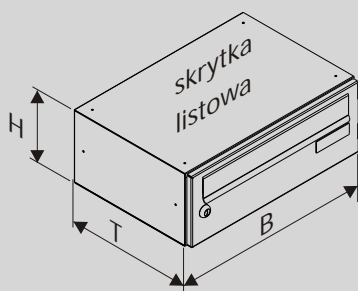

Standardowe gabaryty skrytki listowej:

H = 110 mm,

B = 370 mm, T = 265 mm (wersja "SP2-D1126")

B = 260 mm, T = 370 mm (wersja "SP2-B1137")

B = 300 mm, T = 370 mm (wersja "SP2-E1137")

Opis:

8) zestaw z obudową i nogami z profilu aluminiowego, daszek półokrągły aluminiowy, drzwiczki z blachy kwasoodpornej szlifowanej,

9) zestaw w całości wykonany z blachy kwasoodpornej szlifowanej, obudowa z blachy kwasoodpornej profilowanej, nogi przykręcane do podłoża, lewa górna skrytka przeznaczona do montażu domofonu.

9



grupa wyrobów 15: SKRZYŃKA PANELOWA (SP2-WST) - wolnostojąca

10

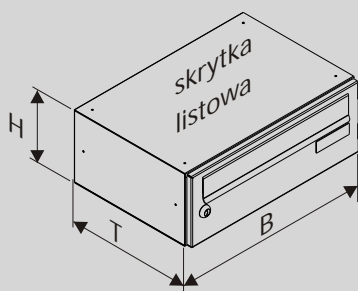

Standardowe gabaryty skrytki listowej:

H = 110 mm,

B = 370 mm, T = 265 mm (wersja "SP2-D1126")

B = 260 mm, T = 370 mm (wersja "SP2-B1137")

B = 300 mm, T = 370 mm (wersja "SP2-E1137")

Opis

10) zestaw dwustronny, urządzenie przerzutowe, obudowa i nogi z profilu aluminiowego, daszek z blachy aluminiowej.

grupa wyrobów 15:

SKRZYŃKA PANELOWA WOLNOSTOJ CA model SP2-WSTj montowana na stojaku - przykładowy schemat zestawu 10-skrytkowego

Model SP2-WSTj-D1126-2x5
Przykładowy zestaw 10 paneli

Skrzynka wolnostoj ca, której budowa oparta jest na systemie nitowanych ze sobą paneli (skrytek) tworzących zestawy. Zestawy obudowane są blachą profilowaną stalową lub systemowym profilem aluminiowym i blachą aluminiową.
Skrzynka może być montowana wewnątrz trzypiętrowego pomieszczenia.

Obliczanie gabarytu
ZESTAWU 10-skrytkowego
model SP2-WSTj-D1126-2x5

dla:

- ilości kolumn skrytek $n = 2$
- ilości rzędów skrytek $n = 5$
- wersji wymiarowej SP2-D1126

gabaryt zestawu wynosi:

- szerokość : $2 * 370 + 2 * 30 = 800$ mm
- wysokość : $5 * 110 + 2 * 30 = 610$ mm
- głębokość : 265 mm

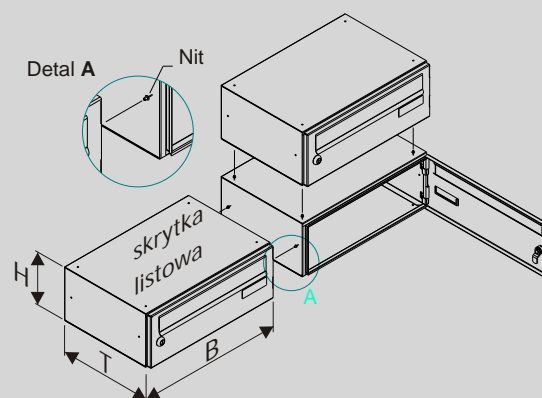
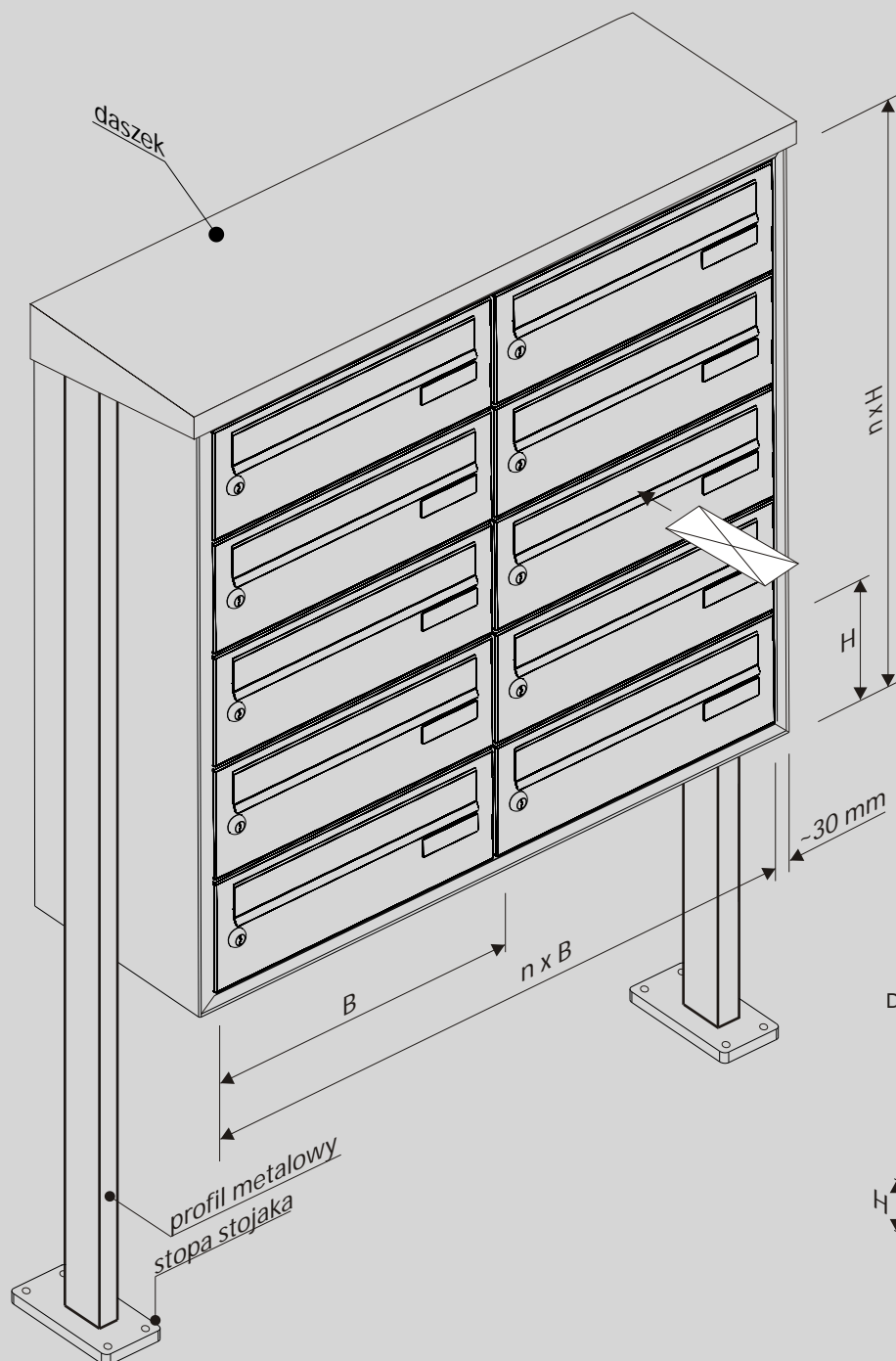

Standardowe gabaryty skrytki listowej:

- $H = 110$ mm,
- $B = 370$ mm, $T = 265$ mm (wersja "SP2-D1126")
- $B = 260$ mm, $T = 370$ mm (wersja "SP2-B1137")
- $B = 300$ mm, $T = 370$ mm (wersja "SP2-E1137")

- $H = 330$ mm,
- $B = 370$ mm, $T = 110$ mm (wersja "SP2-D3311")
- $B = 260$ mm, $T = 110$ mm (wersja "SP2-B3311")